

480 Top

Automotive Equipment



**Desmontadora de pneus automático
Lever-Less especificamente
concebida para os profissionais do
setor**

Capaz de atuar em **todos os tipos
de rodas de 10" a 26"**



Desmontadora de
pneus automático
Lever-Less



**Ideal para operar em pneus especialmente difíceis e de baixo
perfil como os «Run-Flat»**

TECO 480 Top

Automotive Equipment

Desmontadora de pneus automática «Lever-Less» de nova concepção, concebida para utilizações profissionais e super-intensivas e adequada para a montagem e a desmontagem de rodas de automóveis e vans com aros de 10" a 26".

A nova gama «**Top Line**», claramente identificada pelo cárter amarelo montado no cabeçote da máquina, une ao confiável e economicamente conveniente sistema de **bloqueio por prato**, o **poste vertical extrarrígido** dotado de **ferramenta patenteado «Lever-Less»**.

A TECO 480 Top é fornecida de série com o novo dispositivo **patenteado automático TPH**, que auxilia o operador durante a montagem e a desmontagem de pneus especialmente difíceis e de baixo perfil como os «**Run-Flat**». O uso desse braço auxiliar, junto com os acessórios opcionais **UMA** e **US TPH**, também permite operar com eficácia em todas as rodas de moto mais difíceis.

Padrão na versão **2 speed** (apenas para os modelos trifásicos), também estão disponíveis as versões com o dispositivo de inflagem para pneus tubeless (**versão t.i**) e na configuração com o moto-inversor (**versão MI**).



1 FERRAMENTA AUTOMATIZADA «LEVER-LESS»

Ferramenta automática patentada com proteções de plástico e controlada através do específico joystick de comando.

Graças ao procedimento de desmontagem automática da roda rápido e repetitivo, qualquer risco de danificar o aro ou o pneu é anulado.

TECO
PATENTED





2 POSTE VERTICAL

Em configuração **extrarrígida**, o poste possui sistema de basculamento lateral automático e sistema triplo de recuperação de folgas para facilitar as operações de manutenção.

A **movimentação pneumática** do braço de operação e o **sistema duplo de bloqueio** com roletes de deslizamento do braço horizontal permitem obter um nível melhor de precisão de trabalho.

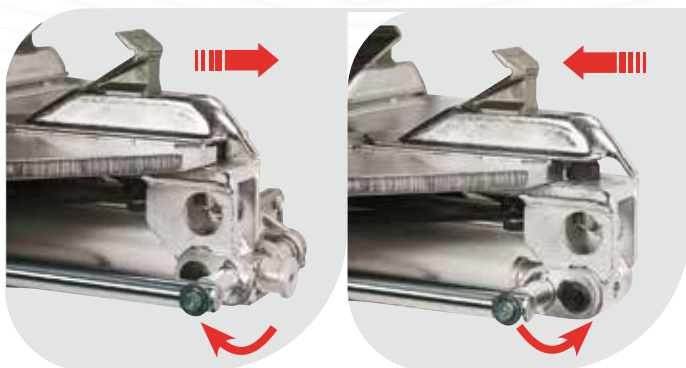

3 PRATO AUTOCENTRANTE

O **prato autocentrante do Teco 480 Top** é de nova concepção com mecanismo estudado para garantir alto desempenho ao longo do tempo.

O prato autocentrante, apesar do amplo âmbito de trabalho (**10"-26"**) possui dimensões compactas e é previsto com **duas posições de trabalho**: a primeira de **10" a 24"**, a segunda de **13" a 26"**.

4 SISTEMA DE DESTALONAGEM



Braço dotado de cilindro de dupla ação de alta eficiência e equipado com um **mecanismo patenteado** que permite obter **duas diferentes inclinações de trabalho entre a palheta e a roda**, melhorando a precisão da operação de destalonagem.

○ **apoio da roda também é ajustável em 2 posições de trabalho.**



5 DISPOSITIVO AUXILIAR AUTOMÁTICO TPH



Equipamento pneumático **TPH patenteado** fornecido de série que auxilia o operador durante a montagem e a desmontagem de rodas de baixo perfil ou especialmente difíceis como as «**Run-Flat**».

Possui ferramenta destalonadora **patenteada** de posicionamento automático que permite à ferramenta «**Lever-Less**» operar em qualquer pneu presente nos mercados internacionais.

TECO 480 Top

Automotive Equipment



Desmontadora de pneus automático Lever-Less

EQUIPAMENTO

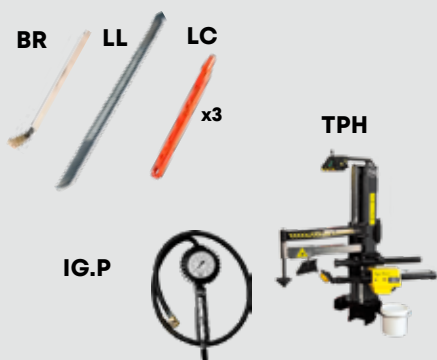

ACESSÓRIOS RECOMENDADOS



PLS2 - Elevador pneumático com apoio-roda de roлеira. Com capacidade máxima de 60 kg, posiciona a roda no prato autocentrante sem o esforço do operador



UMA - Adaptadores para motos com capacidade de aperto de 5" a 27" (capacidade efetiva da ferramenta de montagem no TECO 480 Top com UMA 10"-27"). Utilização com US TPH.



US TPH - Espaçador universal para a utilização de adaptadores UWA24, UMA e CRA com braço auxiliar TPH.



KIT AI - Disco anti-entalonamento para o talão inferior do pneu, a ser utilizado no braço flutuante do dispositivo TPH.



HPG-RF - Pinça pressionadora de talão de plástico para pneumáticos Run Flat.

Para mais informações, consulte o catálogo de acessórios completo.

DADOS TÉCNICOS

Capacidade de aperto	10" - 26"
Aperto externo	10" - 24"
Aperto interno	13" - 26"
Diâmetro máximo da roda	1040 mm (41")
Largura máxima da roda	14"
Força do destalonador	2900 Kgf (6395 lbf)
Velocidade de rotação	8,5 rpm / 6-15 (2V)
Nível de ruído	< 70 ± 3 dB(A)
Pressão de funcionamento	8-10 Bar (116-145 psi)
Motor el. trifásico	0,8-1,1 kW (1,1-1,5 Hp)
Motor el. monofásico	0,75 kW (1,0 Hp)
Peso líquido	395 Kg (870 lbs)
Peso líquido - versão t.i.	410 Kg (905 lbs)

DIMENSÃO

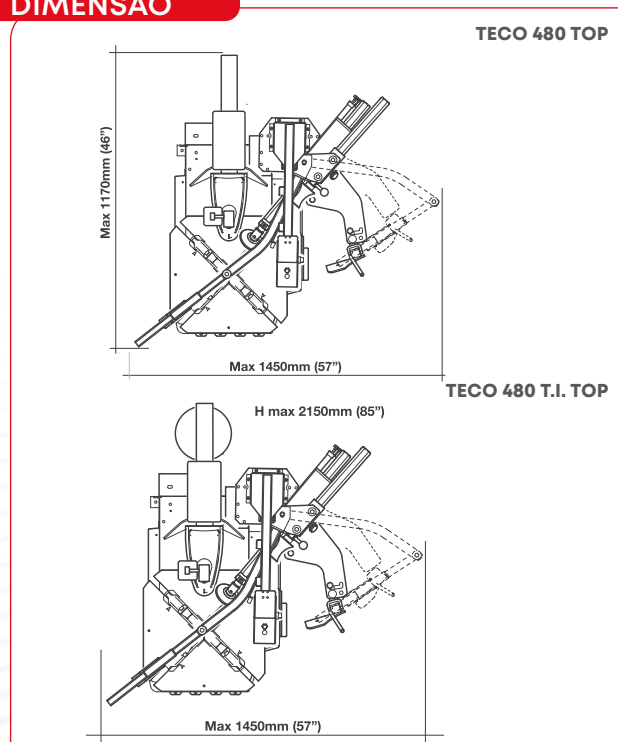

Fotografias, características e os dados técnicos não são vinculantes e podem sofrer modificações sem aviso prévio.

Cod. DPTC000467_09_2023



NEXION SPA - ITALY -
www.tecoautomotive.com - teco@teco.it

