



Automotive Equipment

C362 EF-C322 EF

IT Sollevatore elettroidraulico sottoscocca a doppia forbice



3600 3200



C-Line *Lifting Equipment*

Tyre Changers | Wheel Balancers | Wheel Aligners | Lifts | Miscellany



Automotive Equipment

C362 EF - C322 EF

Sollevatore elettroidraulico sottoscocca a doppia forbice

Sollevatore elettroidraulico sottoscocca a doppia forbice, per gommisti, autoriparatori e carrozzieri. Allineamento pedane con **doppia coppia di cilindri** e sistema **MASTER/SLAVE** senza cremagliere.

Pedane in versione con flaps (F).

Tutti i modelli disponibili nelle versioni a pavimento e ad incasso.

- A** Particolare geometria dei bracci, che consente di ottenere grande rigidezza e piccoli ingombri. Particolare **leverismo di spunto**, che permette di sollevare carichi già ad altezze minime.
- B** Pattini di scorrimento di **grandi dimensioni ed autolubrificanti**.
- C** **Pedane con flaps appesi**, che fungono anche da rampe per la salita del veicolo.
- D** **Bullone registrabile** con gomma per ammortizzare il fine corsa.

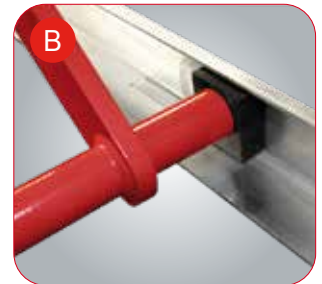
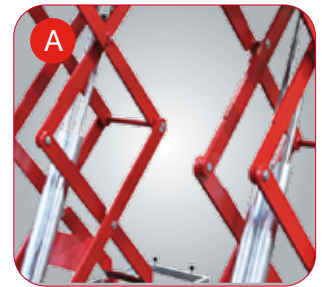

DATI TECNICI

	C362 EF	C322 EF
Portata sollevatore	3600 kg	3200 kg
Tempo di salita	45 s	
Motore trifase	400/230V - 3kW - 3Ph - 50/60Hz	
Motore monofase	230V - 3kW - 1Ph - 50/60Hz	
Altezza max. di sollevamento	1890 mm	
Altezza minima sollevatore	110 mm	105 mm

ACCESSORI

Tutti modelli completi di:

- Boccole autolubrificanti su tutte le parti rotanti.
- Set di 4 tamponi in gomma.

STANDARD

- Coppia di traverse e tamponi per fuoristrada
- Kit per installazione ad incasso

OPZIONALI* *Per gli altri accessori consultare il catalogo dedicato.

DIMENSIONI TECO C322 EF - TECO C362 EF

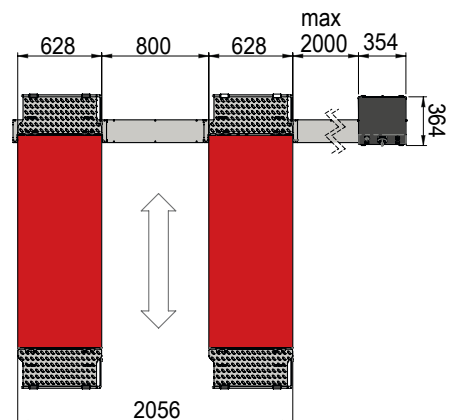
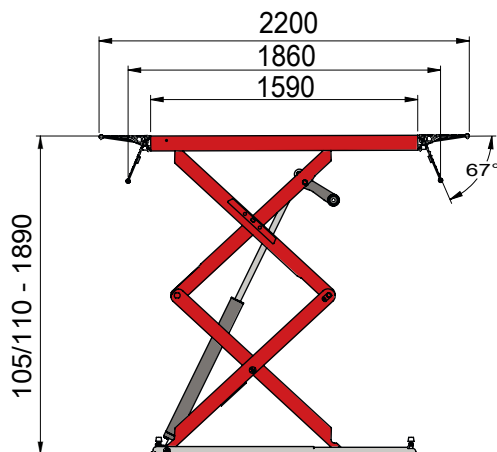

NEXION SPA - ITALY
www.tecoautomotive.com - teco@teco.it

Fotografie, caratteristiche ed i dati tecnici non sono vincolanti, possono subire modifiche senza preavviso. - Cod. DPTC000317B_Ed. 01_2023

Designed in
ITALY

